

ДРЕВНИЕ КУЛЬТУРЫ ЕВРАЗИИ



Санкт-Петербург
2010

Сарматы в Южном Казахстане

Этническая история древних народов Южного Казахстана зависит от археологических исследований памятников, оставленных как автохтонным оседло-земледельческим, так и пришлым кочевым народонаселением, которое оказалось в Южном Казахстане в первых веках до нашей эры–первых веках нашей эры в результате миграций. Сарматская проблематика (погребальные памятники, весомые археологические комплексы, иные признаки, позволяющие прямо и косвенно связывать материалы с культурными и этническими традициями азиатских сарматов), обозначилась в 1980-е гг., когда в Южном Казахстане стали активно исследовать археологические объекты государства Канцзюй (Кангюй).

После более чем двадцатипятилетнего периода раскопок ранних городищ, поселений и могильников стало возможным выделить арысскую археологическую культуру Южного Казахстана IV в. до н. э.–VI в. н. э. как научную категорию, которая фиксирует устойчивые системы традиций в материальной сфере на большой группе памятников зоны Средняя Сырдарья–горы Каржантау, Каратау–бассейн р. Арысь». В настоящее время исследователи имеют полное представление о памятниках этой культуры (ареал, картография и типология), о ее периодизации и хронологии, о специфическом блоке признаков (керамика, вооружение и конское снаряжение, предметы быта, культура, эпиграфические артефакты и другое), наконец — о наглядном облике (образе) арысской культуры, который четко выделяется на фоне каунчинской и джетыясарской культур (Подушкин 2000).

Была осуществлена также этническая атрибуция арысской культуры с древним племенным (государственным) объединением Кангюй (Кангха авестийских, Канцзюй китайских и Кангу-Тарбан тюркских источников). В результате анализа этноопределяющих артефактов удалось установить полиэтничность Кангюй: в частности, выявлены поздне-сакский, сарматский, сюннуский и собственно кангюйский этнические компоненты (Там же: 145–161).

Именно тогда в катакомбных погребениях были зафиксированы комплексы артефактов, близкие по своим археологическим параметрам к вещам, найденным в погребальных памятниках сарматов Северного Причерноморья, междуречья Волги и Дона, Южного Приуралья и Западного Казахстана. Речь идет о бронзовых дисковидных зеркалах (с бортиком по краю и выступом-умбоном в центре, без ручки-штыря и с таковой); о культовых предметах (алебастровые и меловые амулеты, керамические курильницы), о сложно-составных луках и наконечниках стрел, об украшениях в виде ожерелий из стеклянных, пастовых, гагатовых и иных бус; о зооморфных и амфоровидных подвесках из фаянса и бронзы; о наборных браслетах с использованием бус, о раковинах-каури, о бронзовых колокольчиках и бубенчиках; об элементах конского снаряжения (подпружные железные пряжки и удила), о клинковом оружии (железные мечи, кинжалы в сложно-конструктивных ножнах), об изделиях в зверином и «золотобирюзовом» стиле, о «сарматообразных» знаках на керамике и о других артефактах.

Данные комплексы в сочетании с погребальной конструкцией (Т-образные катакомбы с узкотраншейным ступенчатым дромосом, катакомбы «с заплечиками»), обрядом погребения и тем, что происхождение многих артефактов связано с регионами Северного Причерноморья, Кавказа (а также — Египта и Западной Европы), свидетельствовали о том, что мы имеем дело либо с сарматами, либо с кругом племен сарматского облика. Обилие «сарматообразного» археологического материала, его качественные параметры иллюстрировали не просто тривиальный импорт или товарный обмен в рамках торговли между традиционными «сарматскими» регионами на западе и автохтонными племенами Средней Азии и Южного Казахстана на востоке, а показывали постоянное проникновение сюда культурных традиций сарматов, которые могли быть привнесены только их носителями.

Вновь сарматская проблематика зазвучала после того, когда в регионе началась реализация программы «Археологические и письменные памятники государства Канцзюй (Кангюй) II в. до н. э.–IV в. н. э.» (Подушкин 2006: 208–229). В 2005–2009 гг. на городище Культобе (I–IV вв. н. э.) было найдено уникальное кангюйское письмо на керамических кирпичках-таблицах (Подушкин 2005: 133–139; Sims-Williams et al. 2007: 1006–1034), и возникла необходимость более полного исследования близлежащие к городищу могильников с целью выяснения культурно-исторического фона, на котором это письмо возникло. Начались раскопки могильников Культобе и Кылышжар, которые дали еще более значимые катакомбные погребальные комплексы, свидетельствующие о том, что какая-то ветвь сарматского союза племен в первых веках до нашей эры–на рубеже нашей эры проникла на территорию Южного Казахстана и оставила здесь свои погребальные памятники (Подушкин 2007: 138–144).

Главной целью настоящей публикации является ввод в научный оборот новых археологических данных из раскопок памятников арысской культуры последних лет, материал которых прямо или косвенно свидетельствует о присутствии в Южном Казахстане азиатских сарматов в период первых веков до н. э.–первых веков н. э. Также в свете памятников сарматского облика Южного Казахстана будут затронуты некоторые моменты региональной истории (причины появления здесь сарматов, их экономическая и этно-культурная адаптация в составе государства Кангюй). Наконец, новые материалы могут внести коррективы в проблему юго-восточной миграции сарматов из их основных этнических территорий на западе — в регион Средней Азии и Южного Казахстана.

Основные погребальные объекты — курганные могильники IV в. до н. э.–III в. н. э., в ходе раскопок которых были получены интересные нас археологические материалы сарматского облика, относятся к типу кладбищ с бессистемным расположением насыпей. Такие могильники включают множество курганов, и находятся вблизи других масштабных археологических объектов — ранних городищ и поселений (фиксируется оазисный вариант концентрации памятников на локальной территории). Обычно курганы маркируют на поверхности подземную катакомбу, причем не обязательно располагающуюся непосредственно под насыпью: значительная часть катакомбных сооружений арысской культуры находится с большим смещением от центра насыпи в сторону южного сектора, а некоторые выходят за ее пределы.

Катакомбы арысской культуры представлены следующими типами: трехчастными Т-образными (Г-образными) с длинным узкотраншейным дромосом; также Т-образными катакомбами с дромосом «с заплечиками»; катакомбами, где камера является продолжением дромоса. Археологические материалы сарматского облика найдены в катакомбах первых двух типов. Такие погребальные сооружения обнаружены в могильниках Каратобе, Султанрабат, Алтынтобе, Акбулактобе, Ордабасы, Тулебайтобе I и II, Культобе, Кылышжар, могильник Бугуньский.

В катакомбах преобладают коллективные погребения (от двух до восьми костяков в погребальной камере), хотя отмечены и одиночные захоронения. В случае с коллективными погребениями зафиксированы впускные разновременные захоронения, то есть катакомба «работала» как склеп. Обряд погребения характеризуется труположением на спине с доминированием восточной ориентации изголовья, однако когда камера «переполнена», в одном погребении наблюдается иная, порой — противоположная ориентация изголовья (восточная, западная, иногда — южная).

Отметим следующие особенности обряда погребения и инвентаря применительно к катакомбам в контексте сарматской тематики Южного Казахстана: скелеты находились на плетеных камышовых матах или располагались на специальной песчано-гравийной подсыпке с включениями угля; умершие часто обвернуты тонкой (иногда — грубой) тканью; зафиксированы факты, когда одежду вместе с аксессуарами (пряжки, фибулы-застежки), а также украшения (наборные ожерелья, браслеты) и другие значимые предметы (зеркала, амулеты) клали в ноги погребенных. Женские погребения всегда сопровождал более богатый инвентарь, нежели мужские захоронения. В одиночных женских погребениях отмечено наличие оружия (наконечники стрел), присутствие «жертвенного мяса» в виде остатков передней части туши овцы, а также наличие предметов, свя-

занных с культом огня или других ритуальных действий (керамические курильницы, меловые амулеты). В катакомбах обнаружена преимущественно керамика местного производства, причем на ней имеются прочерченные (процарапанные) знаки, близкие к сарматским. В захоронениях присутствует конская атрибутика (железные подпружные пряжки и части удил) клинковое (железные мечи, кинжалы) и дистанционного (части лука, наконечники стрел) оружие сарматского облика. В одном случае найдены следы защитного доспеха (пластины железной катафракты). Отмечены также ритуальные предметы, имеющие отношение к анимализму: образ змеи (в керамике и объемном исполнении из алебаstra, мела и камня). В захоронениях представлены деревянные сосудов с серебряной обкладкой, артефакты из серебра, сделанные в традициях звериного стиля; украшения в «золотобирюзовом стиле». У многих погребенных зафиксирована искусственной деформация черепной коробки (кольцевая, лобно-затылочная и комбинированная варианты деформации). Ниже приведено краткое описание четырех наиболее значимых погребальных комплексов могильника Кылышжар.

Курган 3. В южном секторе под насыпью на глубине 3,4 м от уровня древней поверхности обнаружена Т-образная двухчастная катакомба, включающая относительно короткий и широкий четырехступенчатый траншейного типа дромос и неправильной квадратной планировки сводчатую погребальную камеру. В катакомбе открыто коллективное погребение: женский костяк 1, лежавший в анатомическом порядке (ориентирован головой на восток), а также части мужского и женского костяков 2 и 3 виде беспорядочной массы костей (рис. 1).

Погребальный инвентарь: столовая керамика и посуда ритуального назначения (кувшин, фляга и курильница); дисковидное бронзовое зеркало диаметром 9,8 см с короткой ручкой-штырьком (декоративная поверхность зеркала украшена в центре выступом-умбоном и узким выпуклым бортиком по периметру); меловой амулет белого цвета овально-вытянутой полусферической формы; золотые серьги, состоящие из декоративной печатки правильной «сердцевидной» формы, контуры которой подчеркнуты бортиком и украшены зернью, а центр имеет вставку из стекловидной пасты бирюзового цвета (рис. 1).

Курган 6. В юго-восточном секторе открыта Т-образная трехчастная катакомба со значительным смещением от центра насыпи. В целом вся конструкция вытянута в направлении север-юг. Место соединения лаза с камерой заложено несколькими рядами прямоугольного сырцового кирпича на жидком глиняном растворе. В катакомбе открыто погребение трех человек: мужской и женский костяки лежали в анатомическом порядке, ориентированные головой на восток; третий костяк представлял собой груды бессистемно сложенных костей (рис 2).

Погребальный инвентарь: два кухонных неорнаментированных кувшина грушевидной формы со следами костровой копоти; железный черешковый кованый обоюдоострый кинжал без навершия и перекрестия с линзовидным в разрезе клинком и деревянной ручкой (кинжал находился в сложно-конструктивных ножнах: внутренняя обкладка — ткань, затем — жесткая деревянная основа и сверху — крашенная кожа или замша); бесперый черешковый наконечник стрелы «штырькового» типа, имеющий броневойное назначение, с остатками следов древка на черешке; железный однолезвийный черешковый нож; железные рамчатые круглые бесщитковые с бегающим язычком пряжки; крупную железную рамчатую подпружную пряжку с массивным бегающим язычком и следами бронзы; золотую обойму-ворворку цилиндрической формы с зубчиком-фиксатором в верхней части; подвеску в виде крупной раковины-каури с высверленным отверстием; меловой амулет в виде стилизованной головы змеи; камни из песчаника и алебаstra треугольного профиля (рис. 2).

Курган 8. В южной части кургана, под насыпью со значительным смещением от центра, открыта Т-образная катакомба (дромос-коридор перпендикулярно примыкал к подземной сводчатой погребальной камере; при этом дромос практически не перекрывался курганной насыпью). В погребальной камере обнаружены два костяка с ориентацией головой на восток (рис. 3).



Рис. 1. Могильник Кылышжар, археологический комплекс кургана 3

Погребальный инвентарь: столовые кувшин и фляга, кухонный горшок и курильница; железная круглая бесщитковая пряжка с бегающим язычком; дисковидное бронзовое зеркало с выступающей ручкой-штырьком и высверленным в ней отверстием для подвешивания (декоративная сторона артефакта имеет концентрический «бортик», в центре — выпуклый конусовидный умбон; функциональная сторона имеет явные следы ритуальной порчи — бугристую поверхность); круглый костяной оттягиватель тетивы с эллипсовидным отверстием в центре; крупная подвеска из морской раковины каури белого цвета с отверстием для подвешивания; бронзовые кольцевидные серьги с лопатообразным и простым завершением; часть декоративного кольца-подвески из янтаря с высверленными в «дужке» отверстиями; декоративная квадратная подвеска из тонкой кости с отверстием в центре; треугольный меловой амулет с двумя «подрезанными» поверхностями и следами красной охры на них (рис. 3).

Особо отметим ожерелье из 15 различных по форме бусин и 6 фигурных подвесок. Наиболее примечательными являются: амфоровидные ребристые голубые подвески с отверстием для подвешивания (3 экз.); фаянсовая подвеска в виде «кукиша»; фаянсовая подвеска в виде жука-

скарабея; крупная фаянсовая ребристая и «глазчатая» бусины; биконические «слоистые» бусины из стекла; каменная продолговатая бусина из полосчатого агата; каплевидная подвеска из полированного сердолика (корнеола); биконическая граненая бусина из янтаря (рис. 3).

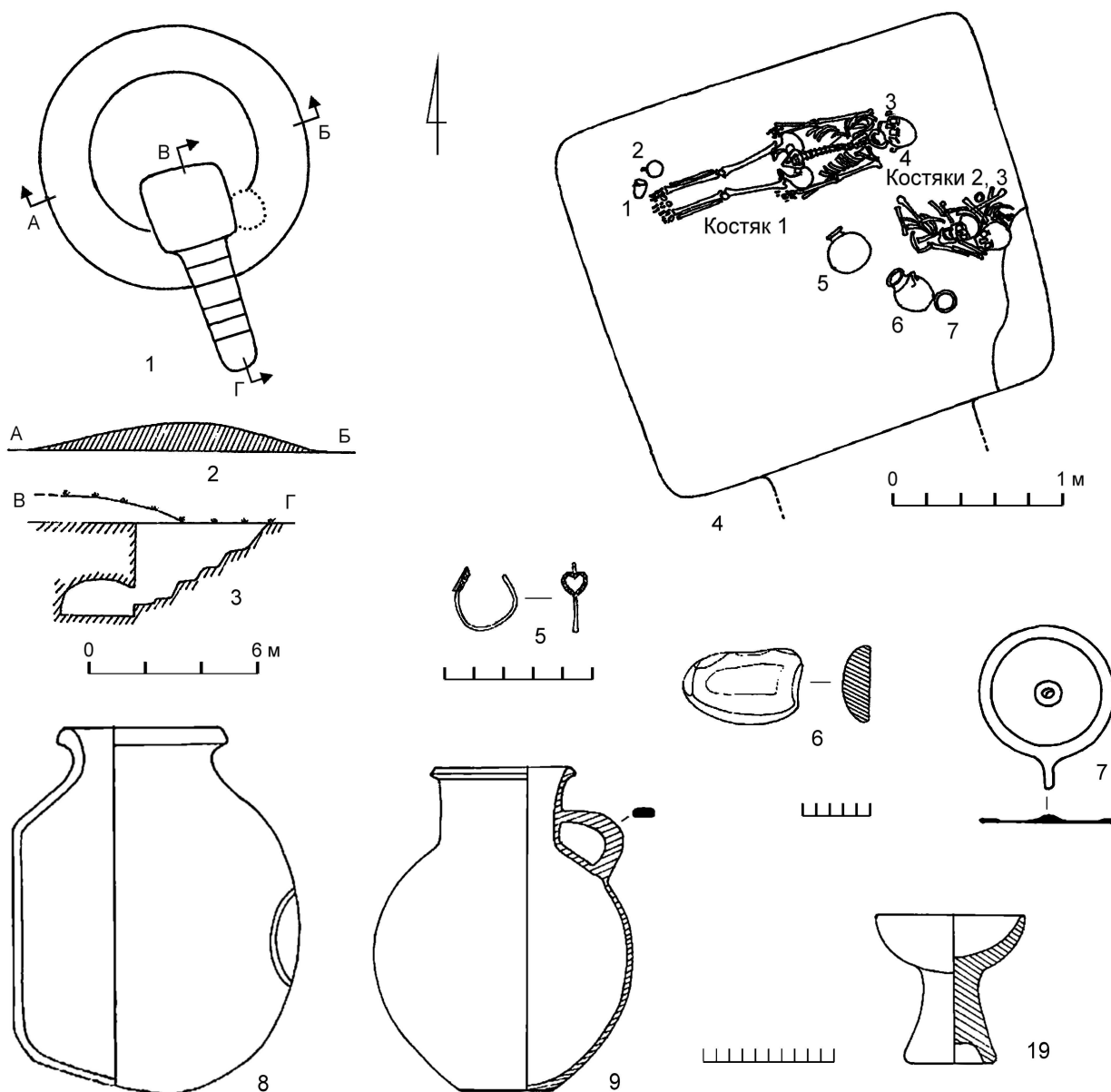
Курган 10. В южном секторе, под насыпью кургана, со значительным смещением от центра обнаружена Т-образная катакомба (место соединения лаза с камерой заложено горизонтальной выкладкой в несколько рядов кирпичем-сырцом). В камере обнаружено два скелета: костяк 1 представлен грудой беспорядочно сложенных костей, а костяк 2 располагался в анатомическом порядке, на спине, головой на восток у северной стенки погребальной камеры. Под скелетами отмечены следы камышового тлена и остатки угля (рис. 4).

Погребальный инвентарь: чашеобразная курительница на высокой ножке-поддоне; обоюдоострый кованый железный кинжал с кольцевым навершием и прямым брусковидным перекрестием (кинжал зафиксирован в сложно-конструктивных ножнах — дерево, ткань, кожа, окрашенная в ярко красный цвет); части костяных концевых и срединных накладок на сложно-составной лук; железные черешковые трехперые наконечники стрел; железный однолезвийный черешковый нож с деревянной рукояткой; железную скобу, связанную с ножом, и которая, в свою очередь, крепилась к поясу; каменный оселок-кайрак традиционной формы из речного галечника; железные пряжки с бегающим язычком и простые кольцевые пряжки (все пряжки носят отпечатки следов ткани, а также — кожи желтого и красного цветов); распределительную железную пряжку на ремень, регулирующий высоту подвешивания ножен кинжала к поясу (бегающий язычок в срединной части инкрустирован бирюзой); декоративно-функциональную пряжку из серебра, выполненную в традициях скифо-сибирского «звериного» стиля (представляет собой две объемные головки грифа, симметрично объединенные в единую композицию, верх которой оформлен прямоугольной рамкой с железным бегающим язычком); часть декоративной накладной пластины с квадратным вырезом, которая крепилась на деревянную основу сосуда (или шкатулки) посредством миниатюрных серебряных гвоздиков; серебряную обойму, фиксирующую венчик деревянного сосуда (рис. 4).

Опорными в вопросах датировки катакомбных погребений (привлекаются материалы не только описанных выше комплексов) являются несколько ключевых артефактов, которые в сочетании с обрядом и погребальным комплексом могут обозначить конкретные хронологические рамки:

1. Римская серебряная фибула и бусы с подглазурным нанесением золота, составляющие два ожерелья, которые были найдены в катакомбе 18 могильника Культобе: не прямые аналогии фибуле («арбалетовидной» по Г. В. Григорьеву и «типа Aucissa» по Б. А. Литвинскому) известны в материалах Джунского могильника первых веков н. э. (Литвинский 1967: 30–32) и в могильниках джетыясарской культуры этого же времени (Левина 1996: 221, рис. 139, 4), однако по конструкции и форме щитка культобинской находке наиболее близки фибулы из Причерноморья конца I–середины III в. н. э. (Амброз 1984: 241, табл. CLIV, 35); бусы с подглазурной позолотой (в том числе — обоймочковые), изготовленные в Египте, а затем — в Северном Причерноморье, широко известны в сарматских памятниках первых веков до нашей эры–первых веков нашей эры (Алексеева 1984: 238–239, табл. CLVI, 1–10, 20, 22, 26). Отмечены они и в джетыясарской культуре этого же времени (Левина, Довгалюк 1995: 205–212, рис. 1–3).

2. Бронзовые дисковидные зеркала с ручкой-штырем, бортиком по краю и умбоном в центре декоративной поверхности (катакомбы курганов 3 и 8). Такие зеркала характерны для погребений конца раннесарматской (прохоровской) культуры IV–II вв. до н. э. (Смирнов 1989: 174, табл. 69, 35) и для среднесарматской культуры первых веков до нашей эры–II в. н. э. (Мошкова 1989: 187–188).

3. Серьги, выполненные в полихромном «золотобирюзовом» стиле (катакомба кургана 3). Прямых аналогий золотым серьгам с «сердцевидной» перегородчатой печаткой, заполненной голубой стекловидной пастой и украшенной по периметру зернью, найти не удалось, но подобный декоративный прием достаточно широко применялся в сакской культуре Казахстана IV–III вв. до н. э. (Акишев К., Акишев А. 1983: 133; Самашев, Григорьев, Жумабекова 2005: 80–81, 116).



Рис. 2. Могильник Кылышжар, археологический комплекс кургана 6



Рис. 3. Могильник Кылышжар, археологический комплекс кургана 8

Что касается классической «сердцевидной» формы печатки, то этот мотив известен и в чисто сарматской среде — например, рукоять и ножны парадного меча из Порогов (Северное Причерноморье, последняя четверть I в. н. э.) украшены золотыми декоративными накладками, включающими цепочку аналогичных «сердцевидных» печаток, причем — с бирюзовыми вставками (Симоненко 2010: 36–37, рис. 22, 1, 3, 6, 7, 9, 10; фотография на с. 160).

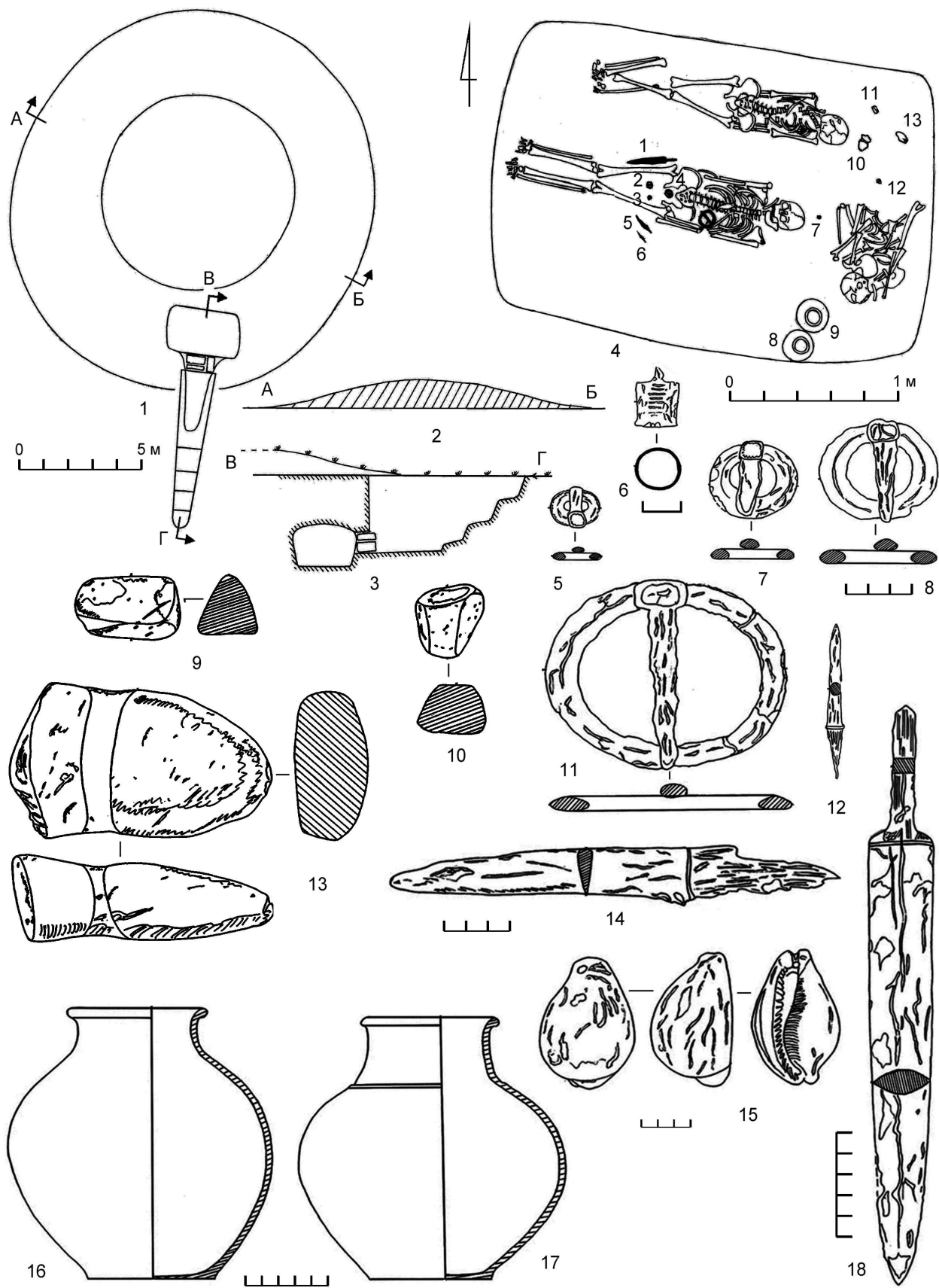

Рис. 4. Могильник Кылышжар, археологический комплекс кургана 10

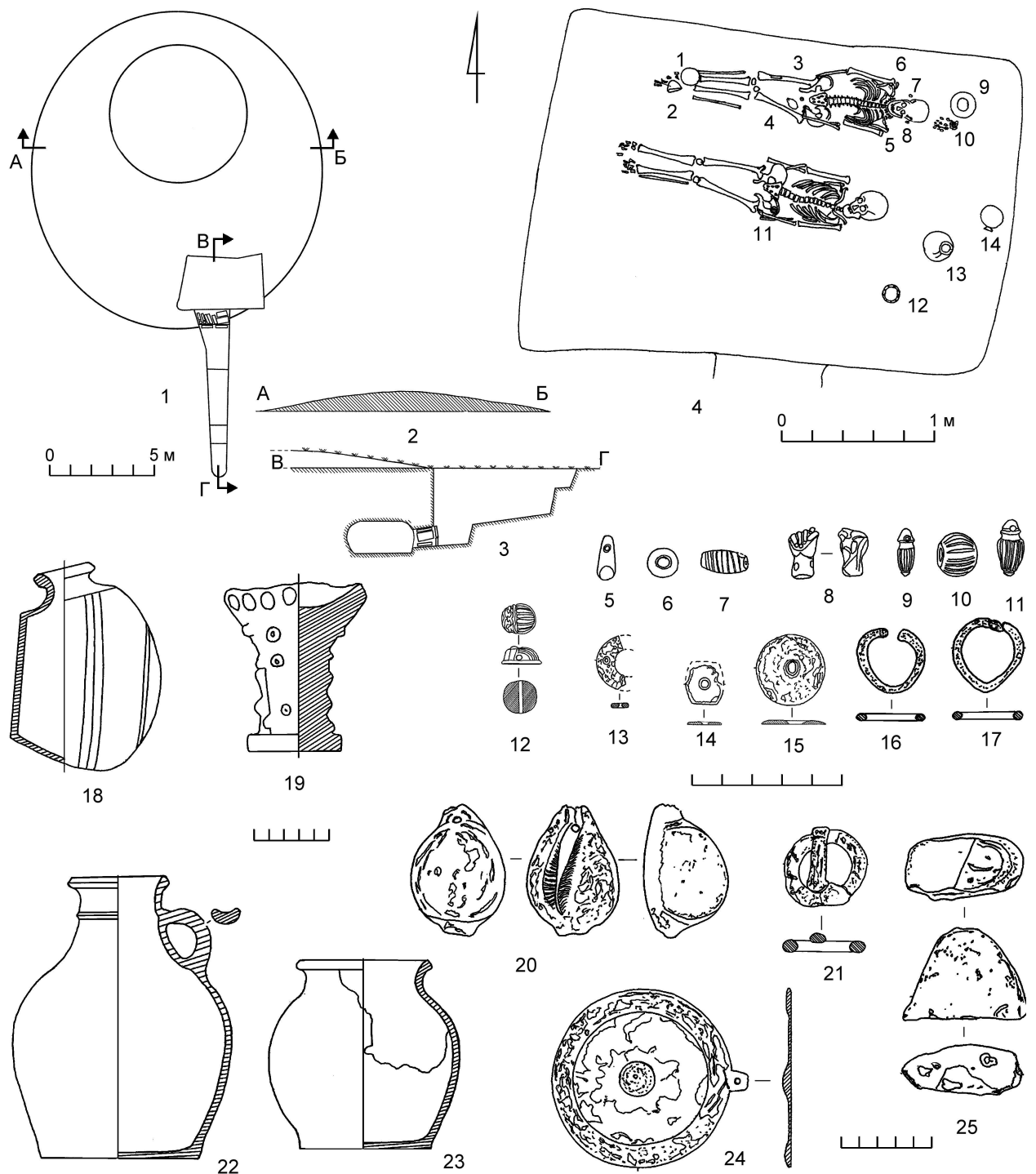
4. Мечи и кинжалы железные без навершия и перекрестия (катакомба 5, 6 могильника Кылышжар), кинжал с кольцевым сплошным навершием и прямым брусковидным перекрестием (катакомба кургана 10). Мечи и кинжалы железные без навершия и перекрестия характерны для конца среднесарматской — и всей позднесарматской культуры рубежа — III в. н. э. (Мошкова 1989: 195–197, табл. 81, 59, 60–61; Симоненко 2010: 46, рис. 29–30, 37: мечи «с рукоятью-штырем» 2-го типа); зафиксированы они в указанное время и в погребальных памятниках Средней Азии (Алимов, Богомоллов 2000: 175–176). Что касается кинжала с кольцевым сплошным навершием и прямым брусковидным перекрестием в сложно-конструктивных ножнах (дерево, ткань, кожа, окрашенная в ярко красный цвет), то подобное оружие как массовое явление отмечено у сарматов Северного Причерноморья в первых веках до нашей эры (среднесарматская культура; Мошкова 1989: 183, табл. 81, 21–26) и первых веках нашей эры (позднесарматская культура; Симоненко 2010: 32–39, рис. 15 и 24, 1).

5. Подвески и бусы ожерелья (катакомба кургана 8). Определяющими в плане датировки ожерелья являются подвески в виде «кукиша», жука-скарабея с поперечным сквозным отверстием, амфоровидные ребристые подвески и крупные круглые ребристые бусы (все — из египетского фаянса). Достаточно редкий в таком сочетании, весь комплекс ярко иллюстрирует происхождение (Северное Причерноморье), время «жизни» (I в. до н. э.—I в. н. э.) и пути попадания к «варварским» племенам (в том числе — сарматам) подобных украшений (Алексеева 1984: 237–238; табл. CLVII, 7, 38, 51, 55, 57–58).

6. Железные черешковые трехлопастные наконечники стрел (катакомба кургана 5) находят аналогии как в среднеазиатских материалах первых веков до нашей эры—первых веков нашей эры (Литвинский 1965: 77–81, рис. 4), так и в сарматских памятниках Северного Причерноморья первых веков нашей эры (Симоненко 2010: 96–99, рис. 69).

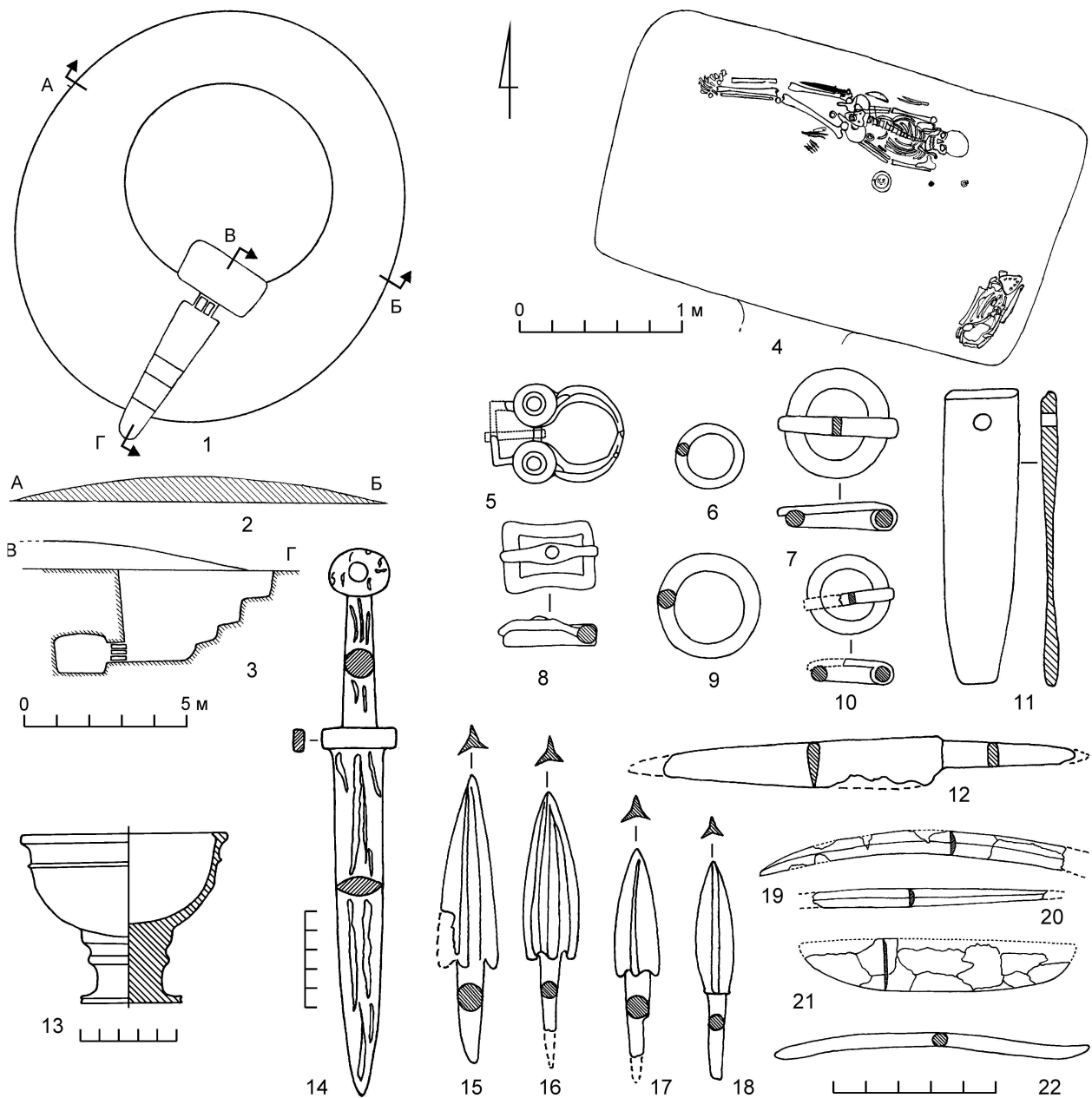
7. Серебряные накладки на венчик деревянного сосуда и серебряная пряжка, выполненная в зверином стиле (катакомба кургана 10). Аналогии серебряным накладкам имеются в материалах могильника Покровка 10 позднесарматского времени (Южное Приуралье, II–III вв. н. э.; Малашев, Яблонский 2008: 50, рис. 155, 1–3). Прямых аналогий зооморфной серебряной пряжке в виде головок грифа (грифона) с инкрустацией глазниц биюзой или голубой пастой (вставки не сохранились) найти не удалось, однако образ грифа (грифона) пронизывает искусство «звериного» стиля у скифов и савромато-сарматов начиная с середины I тыс. до н. э. и сохраняется в трансформированном «сарматском» варианте в более позднее время (Смирнов 1989: 174, табл. 66–67).

8. В качестве косвенного этно-хронологического фактора можно привлечь распространенный в первых веках нашей эры обряд искусственной деформации черепа у погребенных в катакомбах арысской культуры. Аналогичный обряд имел массовое распространение у сарматов Нижнего Поволжья и Западного Казахстана в среднесарматский и позднесарматский периоды, т. е. в I в. до н. э.—IV в. н. э. (Трофимова 1968: 184–185).

Приведенные выше характеристики погребальных комплексов из катакомб арысской культуры Южного Казахстана, соответствующие хронологические выкладки и этно-культурные интерпретации позволяют говорить о присутствии на территории региона в I в. до н. э.—III в. н. э. азиатских сарматов, или какой-то локальной ветви сарматского союза племен. Хронологически это событие совпадает с последними фазами среднесарматской и позднесарматской культурой, а в региональном аспекте — с каратобинским этапом арысской культуры, датированным I в. до н. э.—III в. н. э. Однако говорить о массовом проникновении сарматов на юг Казахстана или включении этой территории в ареал политического влияния сарматского союза племен будет преждевременным: скорее всего, речь идет о спорадических миграционных «выбросах» части сарматского народонаселения из исконных земель на восток и юго-восток.

Причинами такого явления, по-видимому, являются факторы политического, экономического и военного характера, среди которых: ослабление в первых веках нашей эры сарматского союза племен, его фактическое поглощение аланами (Мошкова 1989: 157), что могло послужить толчком к миграционным процессам; привлекательность восточных районов (Средняя Азия, Южный Казахстан) в контексте присутствия там развитых городских центров и оседло-земледельческой культуры, а также благоприятных для кочевников климатических и иных условий для ведения, с одной стороны, кочевого хозяйства, с другой — возможности при критических обстоятельствах осесть на землю (Горбунова 1976: 28–29); те же городские центры и оседло-земледельческая округа могли выступать в роли притязаний со стороны сарматов-воинов с целью обогащения (получения добычи, дани) или контроля международных торговых путей (вариант экзо-эксплуатации, широко применявшийся кочевниками Евразии в древности; Симоненко 2010: 7–8).

Наконец, социальная и воинская элита сарматов вместе с сородичами могла влиться в ряды мощного государства Канцзюй (Кангюй), политическая власть которого тогда распространялась на большую часть Средней Азии и Казахстана, а расцвет падает на первые века нашей эры.

В какой-то степени перечисленные моменты иллюстрирует один из текстов кангюйского (кангюйского) письма на керамических кирпичиках-табличках (I в. до н. э.–III в. н. э.), найденного в Южном Казахстане, в котором номады фигурируют как «люди шатров». В частности, там сообщается об основании города на землях присутствующих при этом событии «людей шатров», перечисляются «государи» Самарканда, Кеша-Карши, Нахшеба и Навакметана-Бухары (Sims-Williams, Grenet 2006: 97–102). Были ли упомянутые «люди шатров» сарматами, утверждать сложно, так как Канцзюй того времени представлял собой полиэтничное государство, и в качестве «людей шатров» вполне могли выступать сюнну, чьи памятники также фиксируются на юге Казахстана.

Между тем приоритетность сарматов в этой ситуации налицо: кангюйское письмо написано арамейским алфавитом, оно маркирует один из восточных диалектов древне-иранского языка, на котором говорило оседлое население Кангюй. Учитывая общепризнанное в науке мнение об ираноязычности сарматов (Скрипкин 1982: 52), можно констатировать, что они имели возможность адаптироваться к языковым и культурным реалиям родственного им по этим параметрам основного населения Кангюй.

- Алексеева 1984 — *Алексеева Е. М.* Бусы и подвески // Античные государства Северного Причерноморья. М., 1984. С. 237–239 (Археология СССР).
- Амброз 1984 — *Амброз А. К.* Фибулы // Античные государства Северного Причерноморья. М., 1984. С. 240–358 (Археология СССР).
- Акишев К., Акишев А. 1983 — *Акишев К. А., Акишев А. К.* Древнее золото Казахстана. Алматы, 1983.
- Алимов, Богомолов 2000 — *Алимов К. А., Богомолов Г. А.* К вопросу об этнокультурных связях кочевников Бухары и Чача. Самарканд, 2000 (ИМКУз. Вып. 31).
- Горбунова 1991 — *Горбунова Н. Г.* О подбойно-катакомбных погребениях ранних кочевников Средней Азии (конец I тыс. до н. э.–первая половина I тыс. н. э. // СА. 1991. № 3. С. 20–30.
- Левина 1996 — *Левина Л. М.* Этнокультурная история Восточного Приаралья (I тысячелетие до н. э.–I тысячелетие н. э.). М., 1996.
- Левина, Довгалюк 1995 — *Левина Л. М., Довгалюк Н. П.* Бусы из джетысарских памятников // Низовья Сырдарьи в древности. Вып. 5. Жетысарская культура. Ч. 5. М., 1995. С. 202–228.
- Литвинский 1965 — *Литвинский Б. А.* Среднеазиатские железные наконечники стрел // СА. 1965. № 2. С. 75–91
- Литвинский 1967 — *Литвинский Б. А.* Джунский могильник и некоторые аспекты кангюйской проблемы // СА. 1967. № 2. С. 29–37.
- Малашев, Яблонский-2008 — *Малашев В. Ю., Яблонский Л. Т.* Степное население Южного Приуралья в позднесарматское время (по материалам могильника Покровка 10). М., 2008.
- Мошкова 1989 — *Мошкова М. Г.* Среднесарматская культура // Степи европейской части СССР в скифо-сарматское время. М., 1989. С. 177–191 (Археология СССР).
- Подушкин 2000 — *Подушкин А. Н.* Арысская культура Южного Казахстана IV в. до н. э.–VI в. н. э. Туркестан, 2000.
- Подушкин 2005 — *Подушкин А. Н.* Новые памятники письменной культуры Южного Казахстана // «SHYGYS». Алматы, 2005. № 2.
- Подушкин 2006 — *Подушкин А. Н.* Программа «Археологические и письменные памятники государства Канцзюй (Кангюй) II в. до н. э.–IV в. н. э.: динамика реализации и некоторые итоги // Изучение памятников археологии Павлодарского Прииртышья. Павлодар, 2006. Вып. 2. С. 208–229.
- Подушкин 2007 — *Подушкин А. Н.* Некоторые итоги археологического исследования могильника Кылышжар в 2007 году // Международная научная конференция «Кадырбаевские чтения — 2007», Актобе, 2007. С. 138–144.
- Смирнов 1989 — *Смирнов К. Ф.* Савроматская и раннесарматская культуры // Степи европейской части СССР в скифо-сарматское время. М., 1989. С. (Археология СССР).

- Самашев, Григорьев, Жумабекова 2005 — *Самашев З., Григорьев Ф., Жумабекова Г.* Древности Алматы. Алматы, 2005.
- Симоненко 2010 — *Симоненко А. В.* Сарматские всадники Северного Причерноморья. СПб., 2010.
- Скрипкин 1982 — *Скрипкин А. С.* Азиатская сарматия во II–IV вв. // СА. 1982. № 2. 43–58.
- Трофимова 1968 — *Трофимова Т. А.* Изображения эфталитских правителей на монетах и обычай искусственной деформации черепа у населения Средней Азии в древности // История, археология и этнография Средней Азии. М., 1968. С. 179–189.
- Sims-Williams, Grenet 2006 — *Sims-Williams N., Grenet F.* The sogdian inscriptions of Kultobe // «SHYGYs». Алматы, 2006. № 1. С. 95–111.
- Sims-Williams et al. 2007 — *Sims-Williams N., Grenet F., Podushkin A.* Les plus anciens monuments de la langue sogdienne: les inscriptions de Kultobe au Kazakhstan // Académie des Inscriptions et Belles Lettres. Paris, 2007.

Ю. Б. Полидович (Донецк, Украина)

Находки в тувинском кургане Аржан-2 и «звериный стиль» Северного Причерноморья: поиск соответствий

Самым значительным событием в археологии раннего железного века в начале XXI в. стали раскопки кургана Аржан-2 в Туве, которые проводились совместной российско-германской экспедицией в 2001–2004 гг. (К. В. Чугунов, Г. Парцингер, А. Наглер). В результате работ были найдены десятки художественных изделий, выполненных в традициях скифского «звериного стиля». Их описание и изучение уже имеет обширную библиографию. Настоящая статья представляет собой попытку найти точки соприкосновения между крайними областями распространения «звериного стиля», представленными территорией Тувы (курган Аржан-2) и западными регионами — Северным Причерноморьем, Северным Кавказом и, частично, Нижним Поволжьем.

Естественно, что изобразительные традиции, в которых выполнены изделия из кургана Аржан-2, в целом полностью соответствуют нормам всего «звериного стиля» — животные изображены в характерных позах, строго в профиль, достаточно условно, с использованием определенных знаков и символов (Полидович 2004). Вместе с тем, набор стилистических приемов, которые использовали «аржанские» мастера, достаточно широк и по-своему оригинален. Его анализ позволил выделить пять стилистических групп изделий, каждая из которых имеет свой круг аналогий в искусстве скифского времени Тувы и соседних территорий (Чугунов 2004а). Аналогии с более дальними западными регионами Евразийского пояса степей не столь очевидны, однако, их также возможно провести.

В двух погребениях раннескифского времени, обнаруженных во время раскопок средневекового мавзолея у пос. Комсомольский Астраханской обл., был найден ряд предметов, которые в той или иной степени соответствуют находкам из Аржана 2. Прежде всего, это золотая сережка из погребения 23, выполненная в виде усеченного конуса, покрытого зернью (Дворниченко, Плахов, Очир-Горяева 1997: рис. 5, 6). Аналогичные сережки хорошо известны по находкам в восточных регионах Евразийской степи (Дворниченко, Плахов, Очир-Горяева 1997: 138; Семенов 1999: 165–170), прежде всего, в памятниках Тувы и, в частности, в Аржане-2 (Чугунов 2003; Çugunov, Parzinger, Nagler 2010: Taf. 33, 3; 58, 1; 72, 1; 99, 5; 106, 5–6; 110, 1–2, 4–6). Распространение подобных изделий с востока (Тува) на запад объяснялось исследователями направлением миграции (Кирюшин, Тишкин 1997: 90; Семенов 1999: 168; Тишкин 1999: 190).

В погребении 6 у пос. Комсомольский был прослежен ряд деталей погребального обряда, скорее всего, также имеющих восточное происхождение (Дворниченко, Плахов, Очир-Горяева 1997: 127, 139). Отсюда же происходит золотая пластинка с изображением лошади (рис. 1, б);